

- Kompakte Bauweise
- Optimale Abdichtung
- Einfache Konstruktion
- Minimale Druckverluste
- Lieferbar mit Flansch- oder Rohranschlüssen
- Flansche gebohrt nach DIN ND 10, ANSI\*  
150 lbs und JIS\*\*
- Gusseisen, Aluminium oder  
Edelstahl 316
- Ausführungen sind konform nach  
ATEX 94/9/EG lieferbar

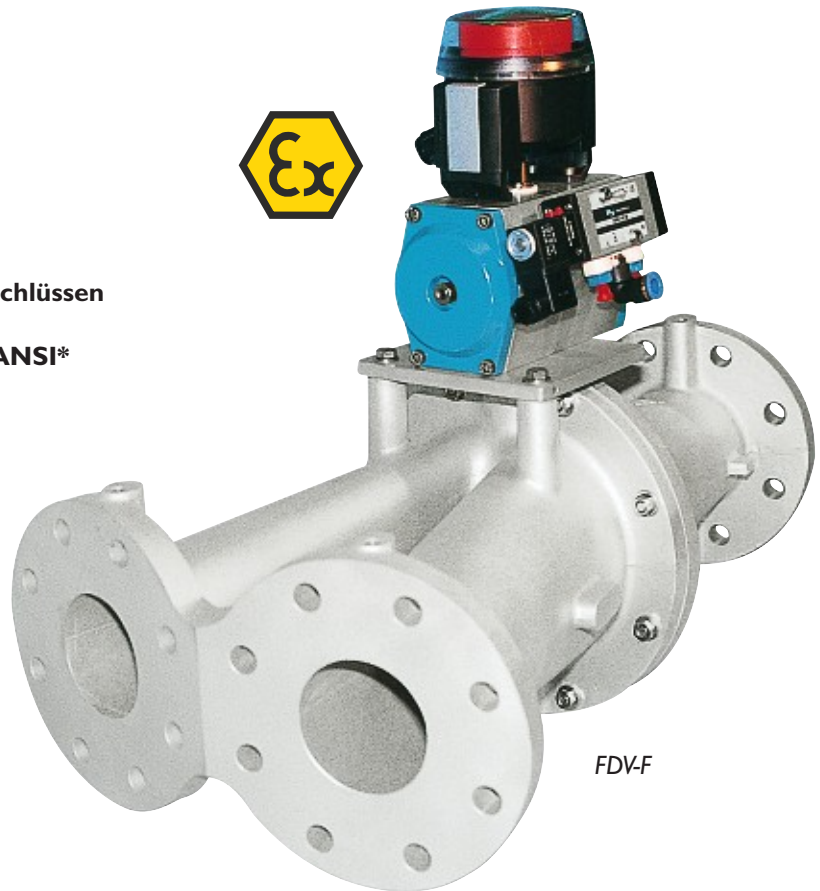

FDV-P



FDV-F

## FDV Klappenweiche

Die DMN-WESTINGHOUSE Klappenweiche wurde zur Verteilung von Pulver und Granulaten in pneumatischen Förderleitungen entwickelt.

Die FDV steht in 2 Ausführungen zur Verfügung: Die FDV-F mit Flanschanschlüssen und die FDV-P mit Rohranschlüssen. Beide Ausführungen stehen in Aluminium, Gusseisen und Edelstahl zur Verfügung. Die FDV-F steht in den Grössen 50-250 und die FDV-P in den Grössen 50-150 zur Verfügung. Grössere Abmessungen auf Anfrage.

Für die FDV stehen 4 Antriebsmöglichkeiten zur Verfügung: Pneumatikzylinder, pneumatischer Drehzylinder, elektrischer Antrieb und Handbetätigung.

## Produktinformation

Die parabolische Klappe kann sowohl mit einer verschleissfesten oder Lebensmittel geeigneten Polyurethandichtung geliefert werden.

Die FDV Weiche kann in Systemen mit einem Überdruck von 2 bar g und einem Unterdruck von 300 mbar g eingesetzt werden. Die normale Polyurethandichtung kann für eine Temperatur bis max. 80 Grad C eingesetzt werden. Optionen für höhere Temperaturen auf Anfrage.

\* American National Standards Institute

\*\* Japanese Industrial Standard

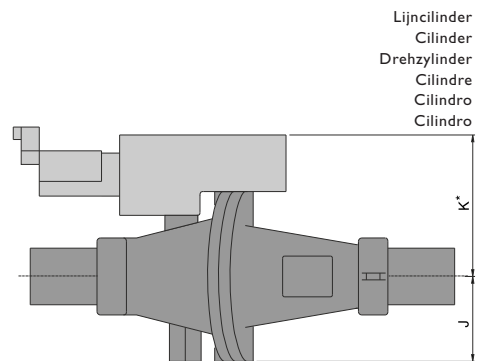
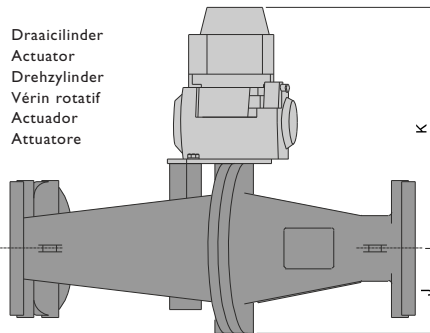
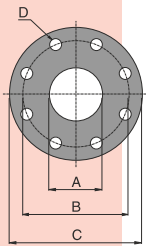
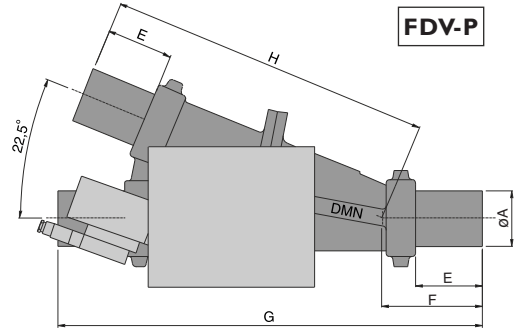
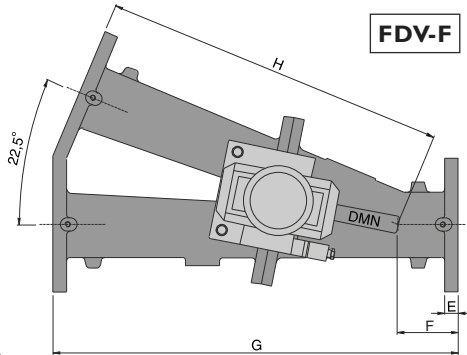

Draaicilinder  
Actuator  
Drehzylinder  
Vérin rotatif  
Actuador  
Attuatore

Lijncilinder  
Cilinder  
Drehzylinder  
Cilindre  
Cilindro  
Cilindro

DMN-WESTINGHOUSE entwickelt und fertigt seit über 30 Jahren Zellenradschleusen, Weichen und andere für die Schüttgutindustrie relevante Komponenten. DMN-WESTINGHOUSE liefert weltweit Sonderanfertigungen für die Chemische-, Lebensmittel-, Kunststoff- und Pharmazeutische-Industrie. Neben einem grossen Programm an Standardversionen liefern wir Komponenten mit USDA-Bescheinigung, flammendurchschlagsichere und druckstoßfeste (bis 10 bar) Modelle sowie Ausführungen mit ATEX-Zertifizierung gemäs der Richtlinie 94/9/EG, etc. Ein breites Netz an eigenen Tochtergesellschaften, Wiederverkäufern und Vertretungen sichert einen hohen Stand an Service und Unterstützung überall in der Welt.

Type	FDV-F									
	DIN			ANSI			E	F	G	H
	ØA	ØB	D	ØC	ØB	D				
50	50	125	4xØ18	165	120,6	4xØ19	12	90	520	430
65	65	145	4xØ18	185	139,7	4xØ19	12	90	570	480
80	80	160	8xØ18	200	152,4	4xØ19	12	90	610	520
100	100	180	8xØ18	220	190,5	8xØ19	12	90	660	570
125	125	210	8xØ18	250	215,9	8xØ22,2	12	95	740	645
150	150	240	8xØ22	285	241,3	8xØ22,2	12	105	840	735
200	200	295	8xØ23	343	298,4	8xØ22,2	24	45	925	880
250	250	350	12xØ23	406	361,9	12xØ25,4	24	54	1070	1016

Type	FDV-P								
	ØA(AISI)	ØA(St37)	E	F	G	H	J	K	K*
50	Ø54x2	Ø54x2,6	100	150	540	390	103	321	183
65	Ø70x2	Ø70x2,9	100	150	540	390	110	328	190
80	Ø84x2	Ø88,9x4	100	150	637	487	128	363	215
100	Ø104x2	Ø108x3,6	100	150	670	520	143	376	230
125	Ø129x2	Ø133x4	100	153	715	562	165	410	252
150	Ø154x2	Ø159x4,5	100	163	735	572	185	430	272
200							215	484	315
250							250	519	350

Larger models are available on request

**Head Office:**  
**DMN Machinefabriek Noordwykerhout BV**  
PO Box 6, NL - 2210 AA Noordwijkerhout, Holland  
Tel. +31 252 361 800  
Fax +31 252 375 972/934  
dmn@dmn-nw.nl

**DMN Incorporated**  
3895 South Perkins Road, Suite 8  
Memphis, TN 38118, USA  
Tel. +1 901 360 1537  
Fax +1 901 360 0348  
dmnfo@dmn-inc.com

**DMN UK Ltd**  
Unit 1&2, Harris Road,  
Porte Marsh Industrial Estate  
Calne, Wiltshire, SN 11 9PT, UK  
Tel. +44 1249 818 400  
Fax +44 1249 818 410  
dmn@dmnuk.com

**DMN Schüttguttechnik GmbH**  
Rütgersstrasse 8  
D-21244 Buchholz i.d. Ndh, Germany  
Tel. +49 4181 931 40  
Fax +49 4181 931 490  
dmn@dmn-schuettingtechnik.de

**DMN France SAS**  
65, rue Charles de Gaulle  
91330 Yerres, France  
Tel: +33 1 69 49 85 70  
Fax: +33 1 69 49 85 79  
dmnfrance@wanadoo.fr